

Hauptschalter

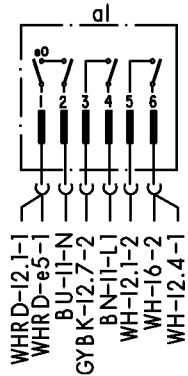

Zeitvorwahl, Bedien- u. Steuermodul

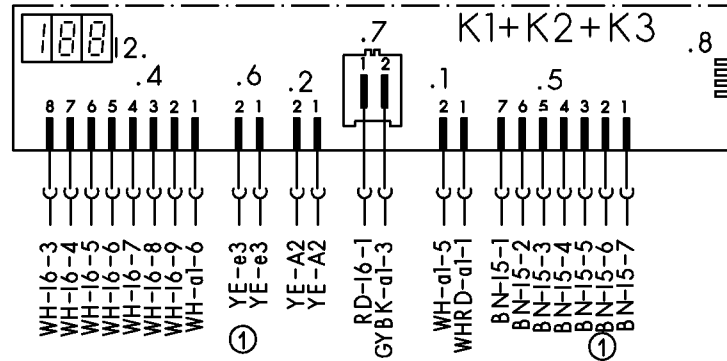

Reedschalter

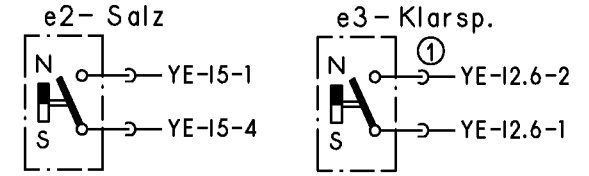

Schutzleiter

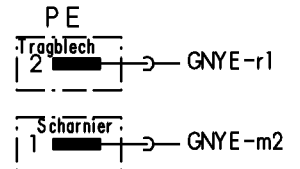

Aqua-Sensor

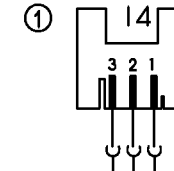

Kupplung

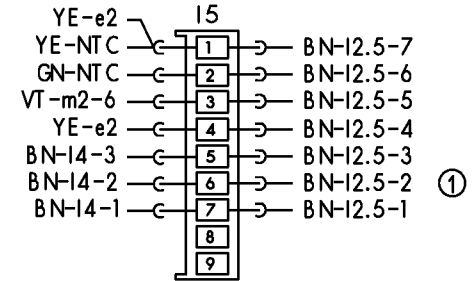

Wasserweiche

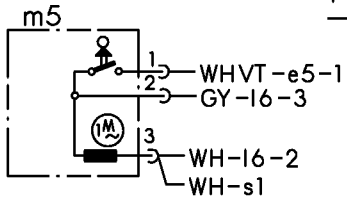

Niveaudruckdose

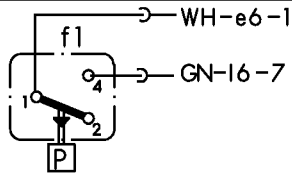

Temperaturregler + NTC

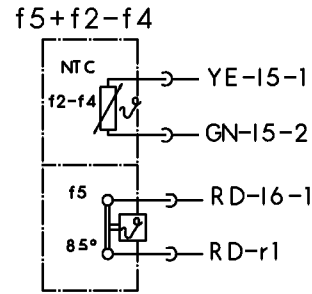

Aktuator

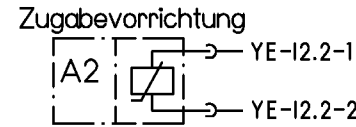

Schwimmersch.

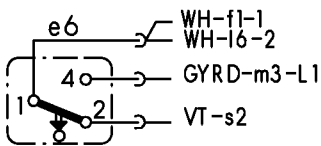

Magnetventile

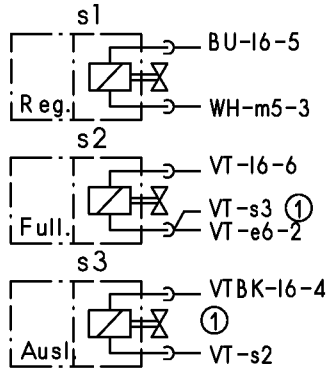

Sicherheitssch.

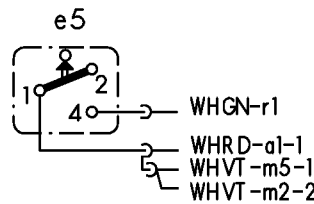

Motor

Anlaufrelais

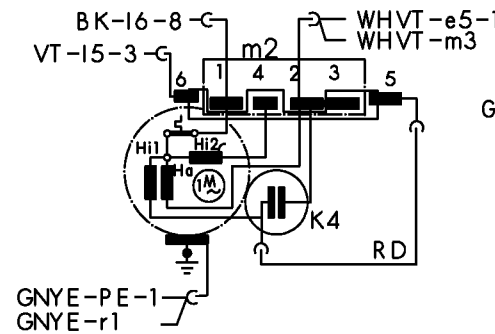

Klemme 11 mit Entstörung

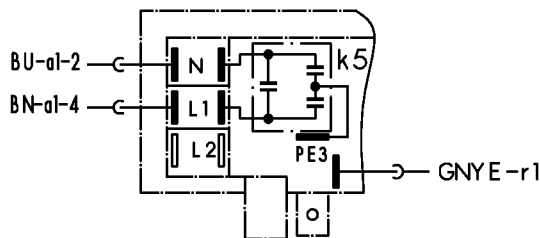

Heizung

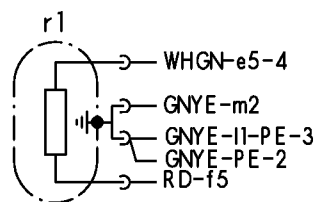

Laugenpumpe

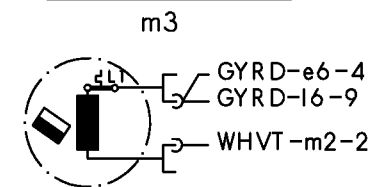

① je nach Ausstattung vorhanden



Mat.Nr.: 5600048897	
Ausg.: 04.02	S0-60/0655

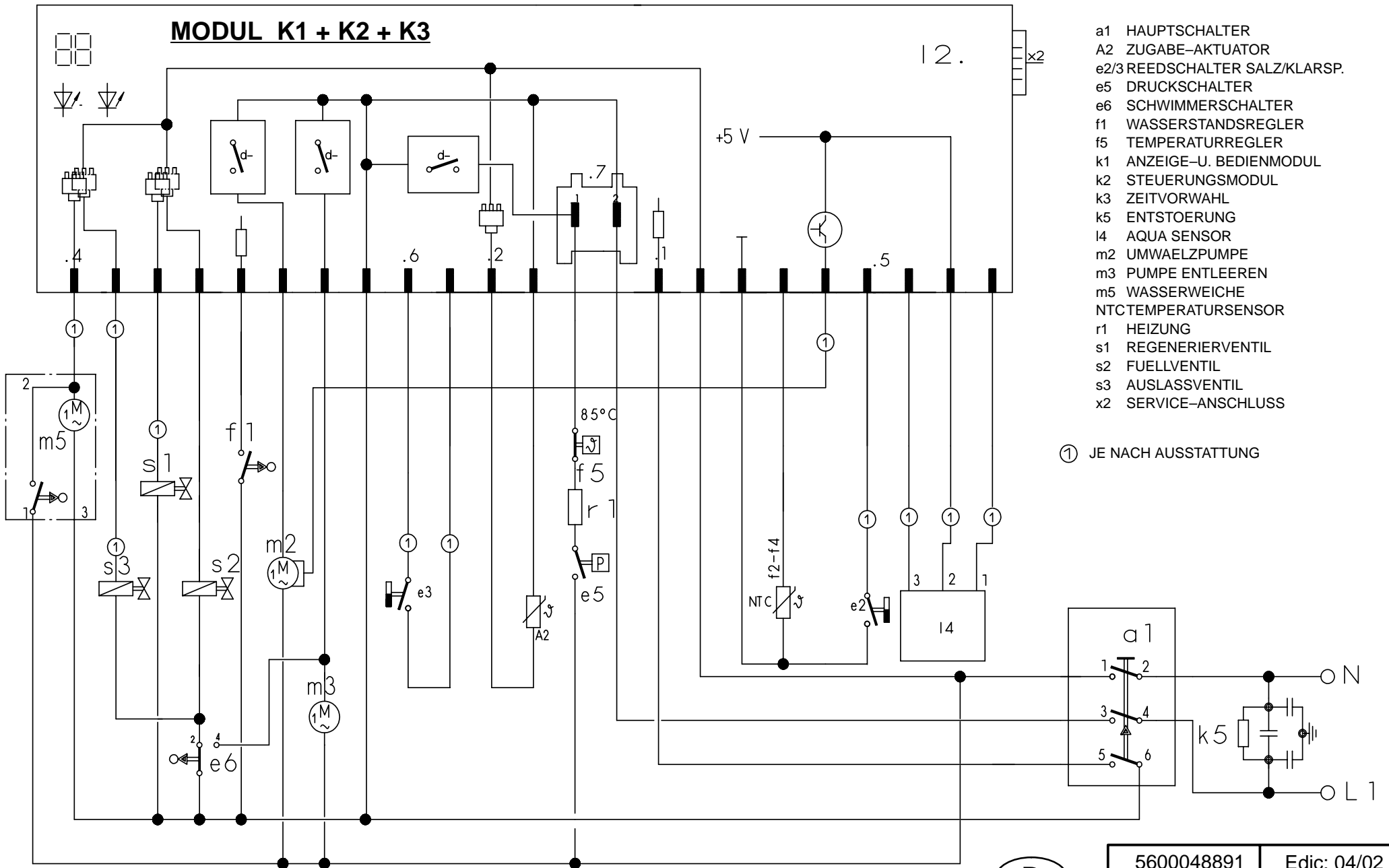

- a1 HAUPTSCHALTER
- A2 ZUGABE-AKTUATOR
- e2/3 REEDSCHALTER SALZ/KLARSP.
- e5 DRUCKSCHALTER
- e6 SCHWIMMERSCHALTER
- f1 WASSERSTANDSREGLER
- f5 TEMPERATURREGLER
- k1 ANZEIGE-U. BEDIENMODUL
- k2 STEUERUNGSMODUL
- k3 ZEITVORWAHL
- k5 ENTSTOERUNG
- l4 AQUA SENSOR
- m2 UMWAELZPUMPE
- m3 PUMPE ENTLEEREN
- m5 WASSERWEICHE
- NTCTEMPERATURSENSOR
- r1 HEIZUNG
- s1 REGENERIERVENTIL
- s2 FUELLVENTIL
- s3 AUSLASSVENTIL
- x2 SERVICE-ANSCHLUSS

① JE NACH AUSSTATTUNG

D

5600048891	Edic: 04/02
	S0-60/0654

Kodierungsanweisung für Elektronik

Nach dem Austausch der serienmäßig eingesetzten Elektronischen Steuerungen muß die Steuerung wieder mit den Geräte-Programmen (siehe Tabelle) kodiert werden.

Hinweis: Bei Geräten mit 3 Programmen/Tasten, muß die Steuerung vor dem Aufsetzen des Blendenkastens programmiert werden.

1. Aufruf:

Die Tasten S2, S3, S4 und S5 gleichzeitig drücken, gedrückt halten und Hauptschalter betätigen.

Solang die Tasten S2 bis S5 gedrückt bleiben, blinken die LED's L2 bis L5. Die aktuelle Kodierung wird nach dem loslassen der Tasten S2 bis S5 über die LED's L2, L3 und L4 binär kodiert angezeigt.

(siehe Kode-Tabelle)

2. Variante einstellen:

Durch Drücken der Taste S2 können die verschiedenen Kodierungen nach den Programmsymbolen (siehe Tabelle) eingestellt werden.

3. Kodierung speichern:

Durch Ausschalten des Gerätes wird die neue Kodierung gespeichert.

Kode-Tabelle:

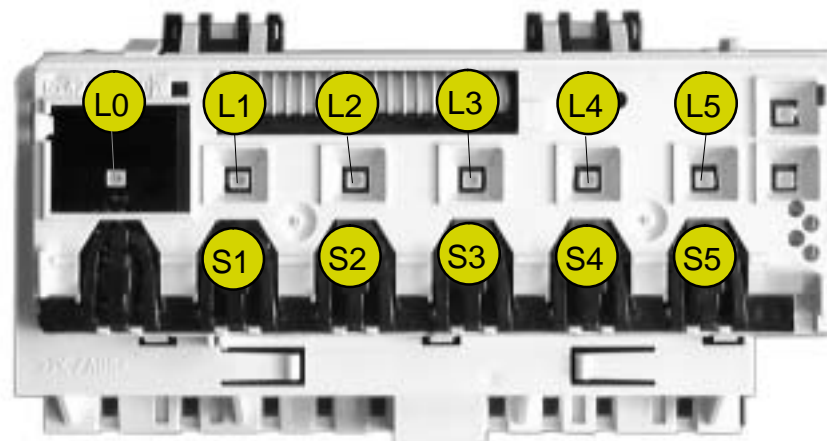

Kodierung	Taste					Anzeige		
	S1	S2	S3	S4	S5	LED L2	LED L3	LED L4
0	---	---	---	---	---	○	○	○
1	---	Normal 65°	ECO 50°	Schnell 35°	Vorspülen	⊗	○	○
2	---	Normal 65°	ECO 50°	Vorspülen		○	⊗	○
3	Intensiv 70°	Normal 65°	ECO 50°	Schnell 35°	Vorspülen	⊗	⊗	○
4	Intensiv 70°	Normal 65°	ECO 50°	Sanft	Schnell	○	○	⊗

LED aus ○

LED leuchtet ⊗

Programm-Symbole:



Intensiv 70°



Schnell 35°



Normal 65°



Vorspülen



ECO 50°



Sanft 40°



5600.045.163	Ausg.: 03.03
H_WW; GV450/630	S0-60/0608