

indiquer+commander+programmeur

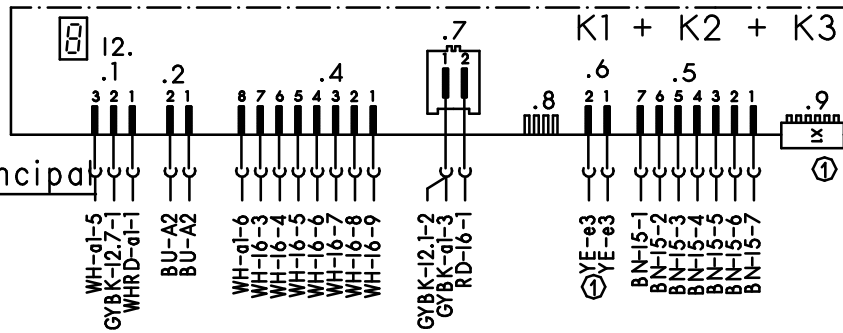

interrupteur reed

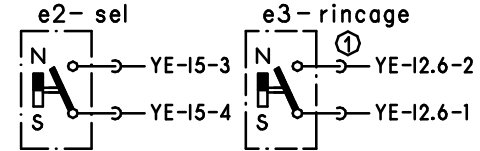

interrupteur principal

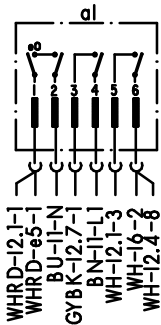

fil de mise a terre

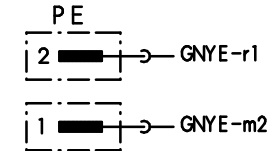

interrupteur de niveau thermostat+NTC

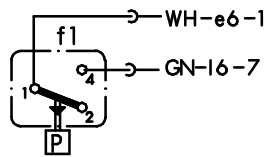

aktuator

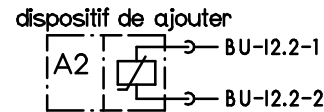

embrayage

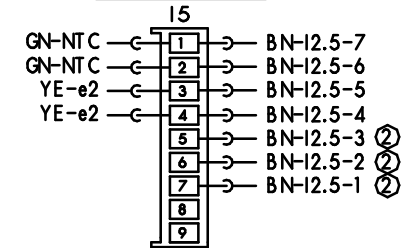

interrupteur du flotteur soupape

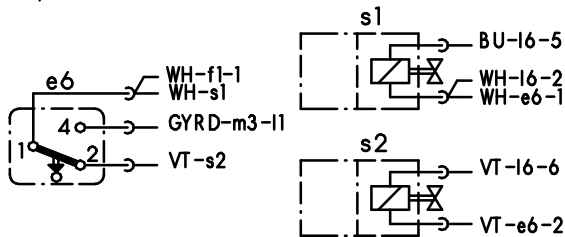

moteur du condensateur

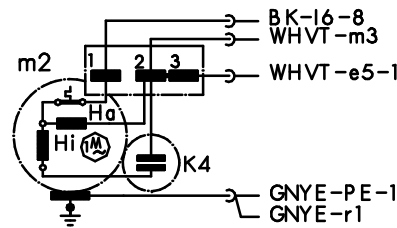

moteur du PTC

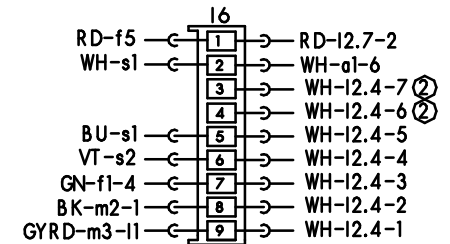
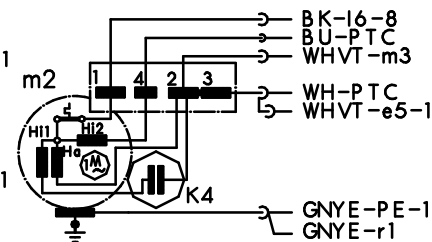

serre-fils I1 par la antiparasitage

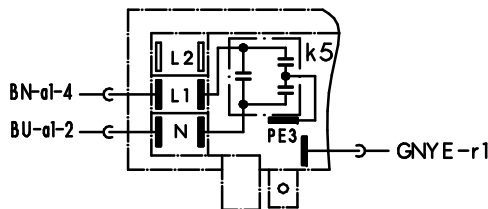

chauffage

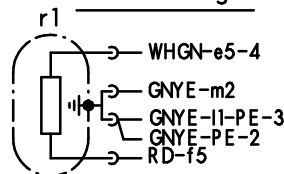

interrupteur de securite

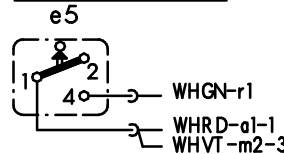

pompe de vidange

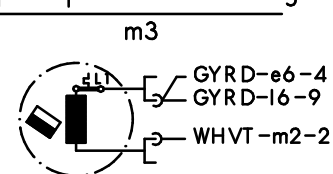

demerreur-PTC

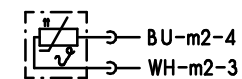

- ① suivant la équipement existant
- ② si existant sans fonction
- ③ suivant la moteur-type



1 739 911 215	
Ausg.: 03.97	S0-60/0391

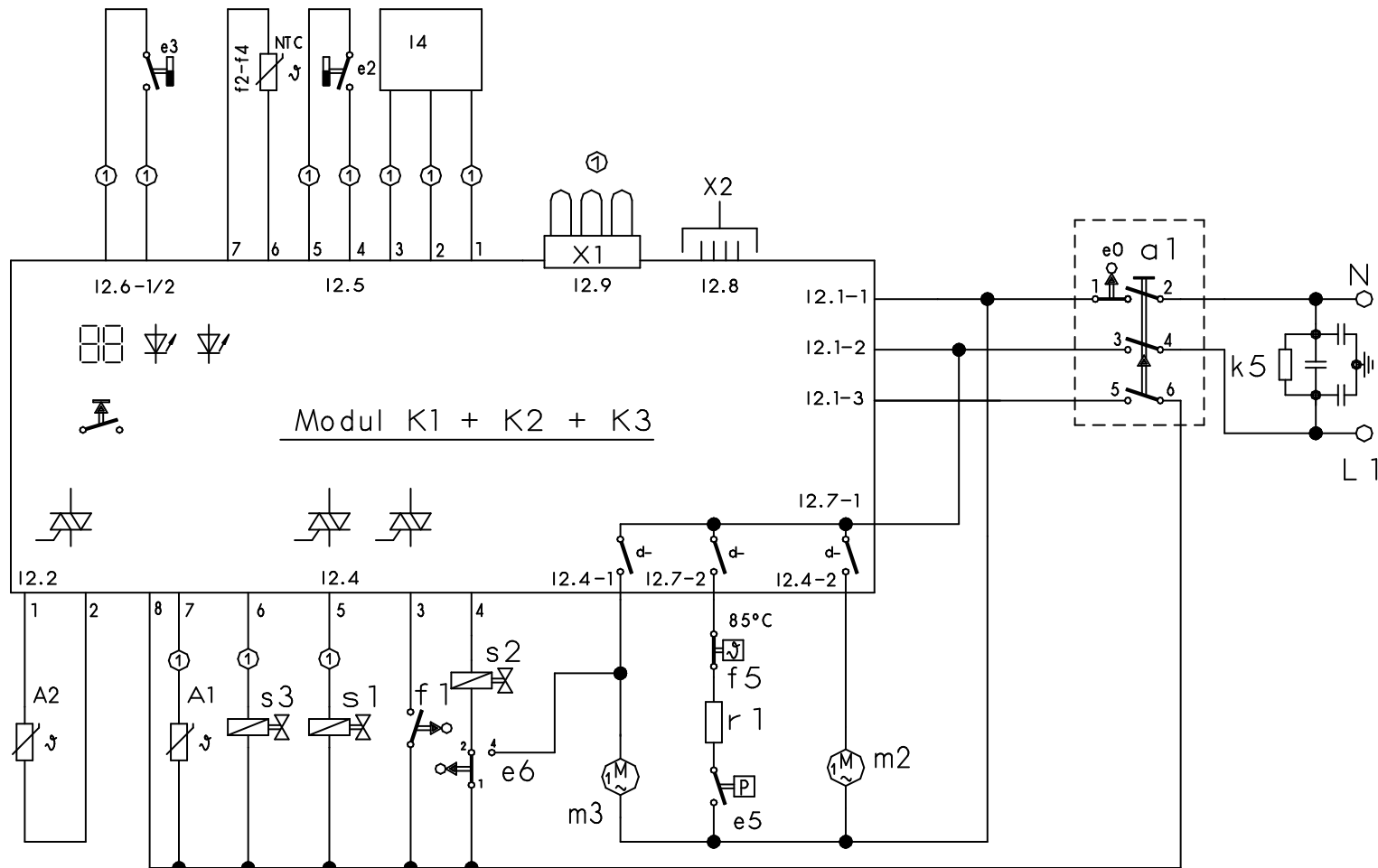

- |                                |                                   |
|--------------------------------|-----------------------------------|
| a1 = interrupteur de principal | m2 = pompe de circulation         |
| e0 = interrupteur de la porte  | m3 = pompe de vidange             |
| e2/3 = interrupteur reed       | r1 = chauffage                    |
| e6 = interrupteur de flotteur  | e5 = interrupteur de securite     |
| f1 = pressostat-niveau         | s1 = electrovanne de regeneration |
| NTC = thermostat sensor        | s2 = saupape de entre             |
| f5 = thermostat                | s3 = saupape de sortie            |
| k5 = antiparasitage            | A1 = aktuator                     |
| K1 = commander module          | A2 = aktuator                     |
| K2 = programmeur module        | L4 = aqua-sensor                  |
| K3 = indiquer module           | x1 = fiche de kodier              |
|                                | x2 = branchement de service       |

① suivant la equipement existant



1 739 911 170	
Ausg.: 10.97	S0-60/0353

# Programme (destiné au SAV) de contrôle

Fonction		Température	Charge	Durée (s)	Sonde	Abréviations	
1	P			30		P	= Pompage
2	TR1 + TR2 jusque FD 7711					VF	= Préremplissage / statique
3	VF				F1	F	= Remplissage / dynamique
4	F					U	= Brassage
5	à partir de FD 7712 U + H + TR1 + TR2					H	= Chauffage
6	U + H + Z			120		Z	= Dosage
7	U + H	65 °C				R	= Régénération
8	U + H + R			120		D	= Rinçage
9	P			60		A	= Ecoulement (seulement si échangeur thermique)
10	D + A			60		TR1+TR2	= Calibration de la sonde turbidimétrique
11	P + A			30			

Pour sélectionner le programme de contrôle, enclenchez l'interrupteur principal tout en maintenant les touches S2 et S4 enfoncées.

Sur le bandeau apparaissent les affichages suivants:

- Les LED L2 et L4 clignotent.
- Tant que vous maintenez les deux touches S2 et S4 enfoncées après l'enclenchement et si l'interrogation des contacts à course excédentaire réussit, un indicatif de codage des variantes s'affiche (par ex. 20 = variante 0, 21 = variante 1, etc.).
- Si vous actionnez l'une des touches, la LED correspondante s'allume.
- Si vous actionnez la touche S3, l'affichage et les LED des voyants de défauts s'allument également.
- Si vous actionnez la touche de départ différé, la LED des minutes s'allume.

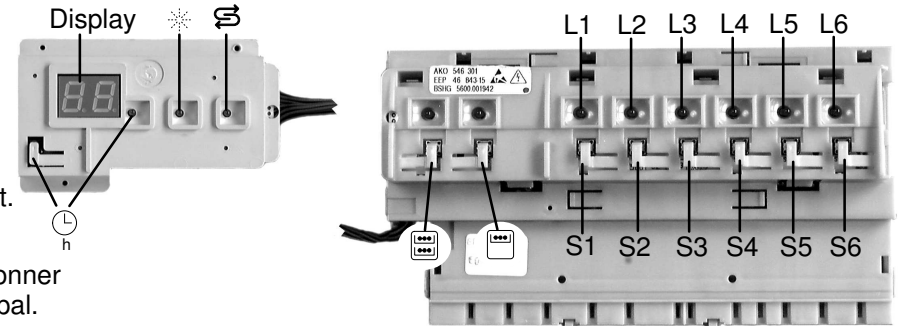

Pour démarrer le programme de contrôle, actionnez les touches S2 et S4. Il n'est pas possible de sélectionner l'heure de départ différé. Arrêtez le programme de contrôle en éteignant l'appareil par l'interrupteur principal.

A l'affichage apparaît le code des défauts.

Code de défaut	Affichage 7 segments
0	Aucun défaut détecté
1	Défaut de l'Aqua-Sensor. <b>Remarque: ce code s'affiche même si l'appareil ne possède pas d'Aqua-Sensor.</b>
2	Défaut de chauffage
3	Combinaison de défauts: défaut 1 + défaut 2
4	Défaut de remplissage
5	Combinaison de défauts: défaut 1 + défaut 4
8	Défaut du système CTN
9	Combinaison de défauts: défaut 1 + défaut 8
10	Combinaison de défauts: défaut 2 + défaut 8
F	Défaut de remplissage (est indiqué seulement durant la durée du programme normal dès FD 7711)

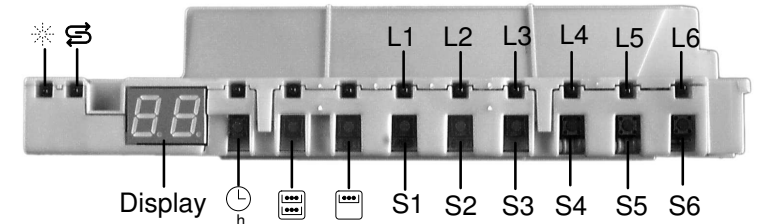

La fonction Lavage en panier supérieur est sélectionnée pour toute la durée du programme. En appuyant sur la touche S3, vous pouvez passer à la séquence de programme suivante. Si vous sautez la séquence de chauffage, cela s'affiche sous la forme d'un défaut de chauffage (exception: lors de la séquence de remplissage, ne passez à la séquence suivante que par le commutateur de remplissage F1). L'affichage du code de défaut n'est que dans le programme de SAV!

FR

1 739 911 152

Edit.: 09.00

S0-60/0343