

Anzeigemodul

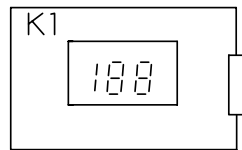

Hauptschalter

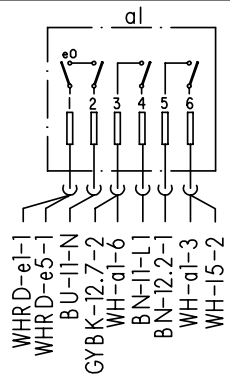

Wasserweiche

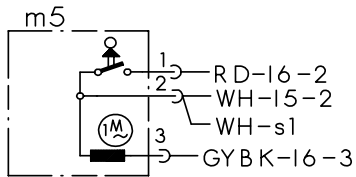

Schwimmersch.

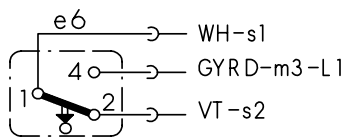

Klemme I1 mit Entstoerung

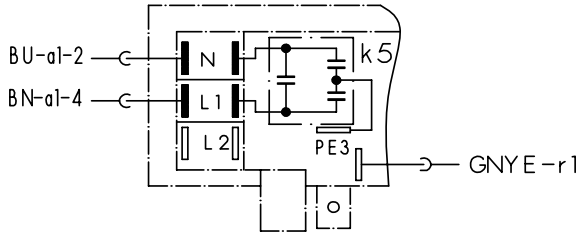

Bedien- u. Steuermodul

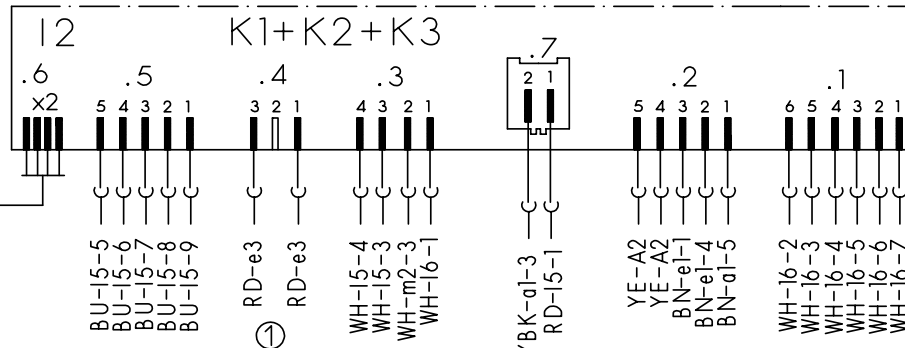

Magnetventile

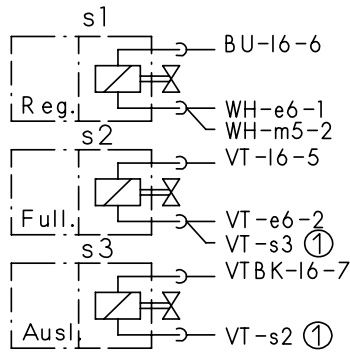

Temperaturregler + NTC

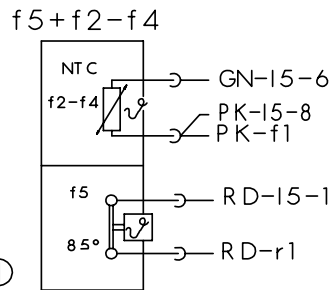

Heizung

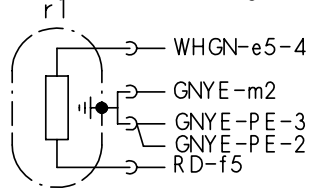

Tuerschalter

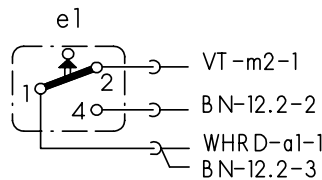

Aktuator

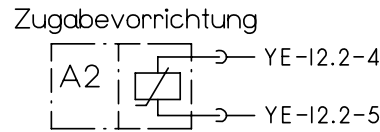

Motor

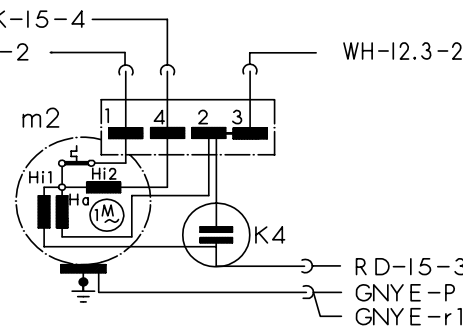

Sicherheitssch.

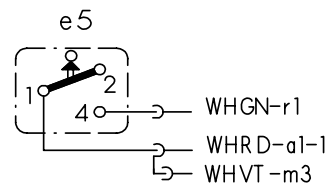

Sensoren

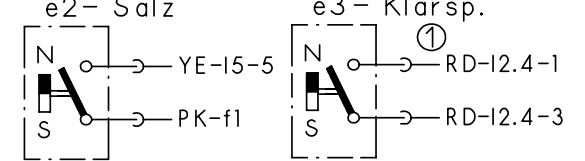

Aqua-Sensor

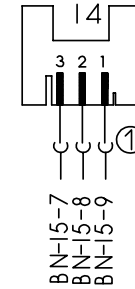

Schutzleiter

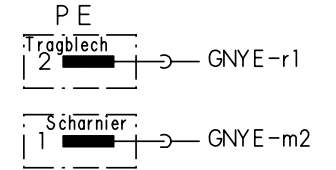

Kupplung

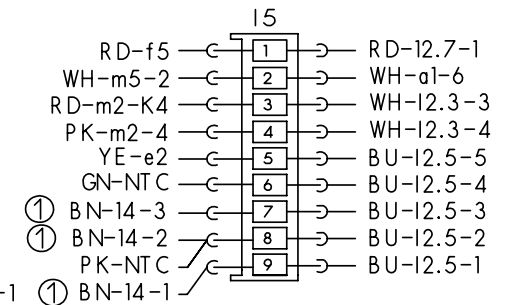
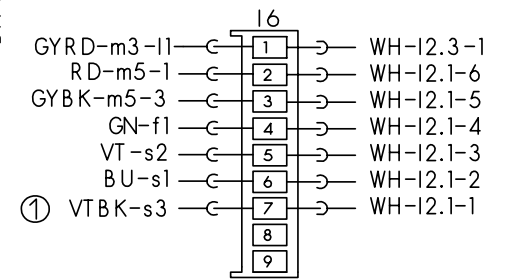

Laugenpumpe

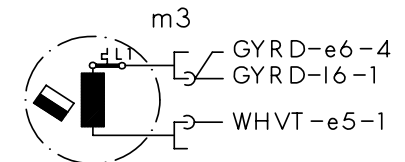

① je nach Ausstattung vorhanden
(.) Farbenwechsel



Mat.Nr.: 9000006175	
Ausg.: 01.04	56000000111029

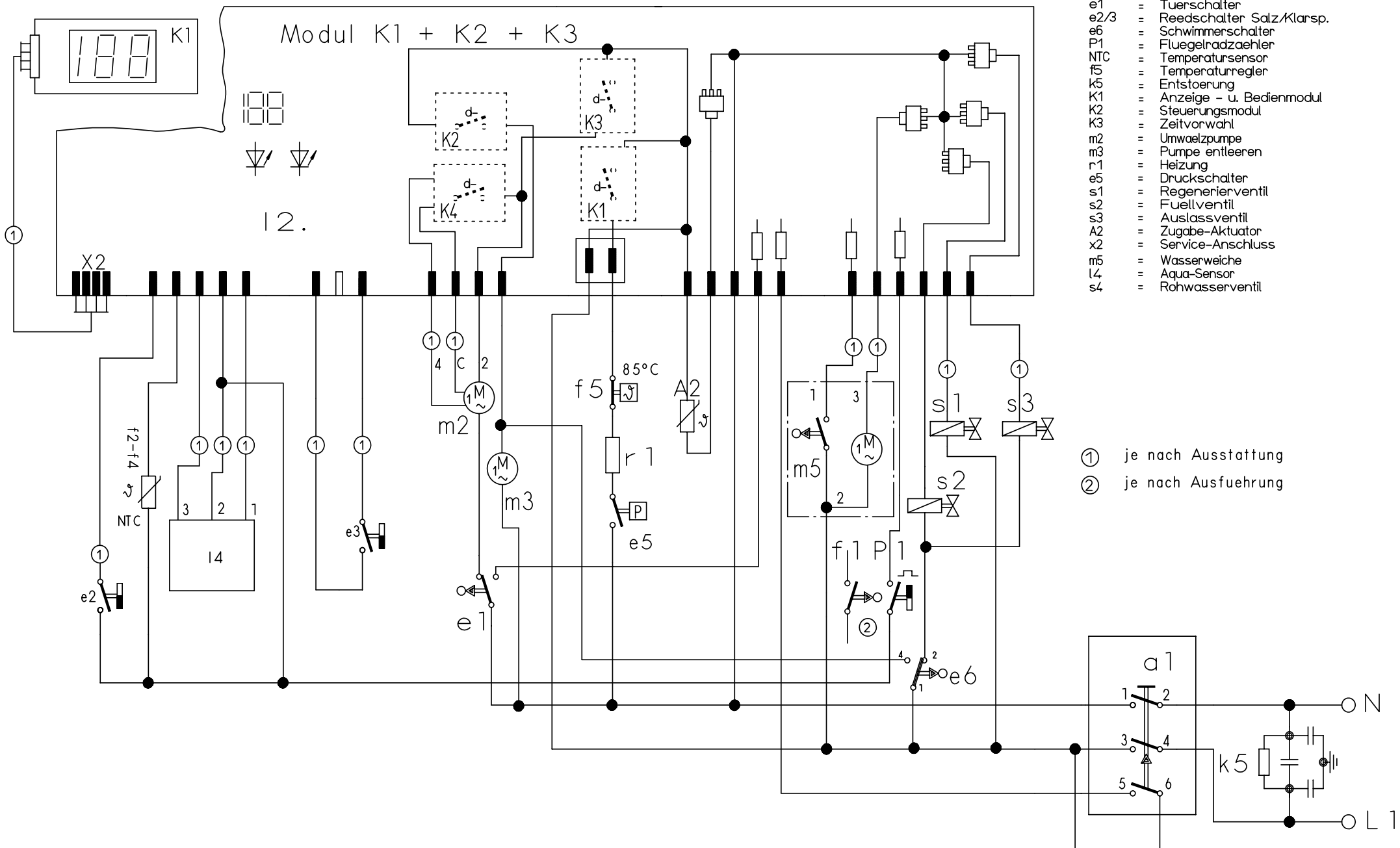

- a1 = Hauptschalter
- e1 = Tuerschalter
- e2/3 = Reedschalter Satz/Klarsp.
- e6 = Schwimmerschalter
- P1 = Fluegelradzaehler
- NTC = Temperatursensor
- f5 = Temperaturregler
- k5 = Entstoerung
- K1 = Anzeige - u. Bedienmodul
- K2 = Steuerungsmodul
- K3 = Zeitvorwahl
- m2 = Umwaelzpumpe
- m3 = Pumpe entleeren
- r1 = Heizung
- e5 = Druckschalter
- s1 = Regenerierventil
- s2 = Fuellventil
- s3 = Auslassventil
- A2 = Zugabe-Aktuator
- x2 = Service-Anschluss
- m5 = Wasserweiche
- l4 = Aqua-Sensor
- s4 = Rohwasserventil

① je nach Ausstattung
 ② je nach Ausfuehrung

Mat. Nr. 5600060772	
Ausg.: 09.03	56000000109148



Variantenkodierung

1 Aufruf:

Bei geöffneter Tür zwei Tasten gedrückt halten und Hauptschalter so lange betätigen bis im Display die Variantenkodierung angezeigt wird.

2 Sonderprogramm auswählen:

Nach dem Lösen der beiden Tasten leuchtet LED L3 und die LED L4 blinkt. Im Display wird P0 angezeigt. Durch Drücken der Taste S3 kann das gewünschte Sonderprogramm ausgewählt werden. Taste S3 so oft betätigen bis **P4** im Display erscheint.

Taste S4 drücken um das ausgewählte Programm zu bestätigen.

3 Variante einstellen:

Durch Drücken der Taste S3 können die verschiedenen Kodierungen nach den Programmsymbolen (siehe Tabelle) eingestellt werden.

4 Variante speichern:

Durch Ausschalten des Gerätes wird die neue Kodierung gespeichert

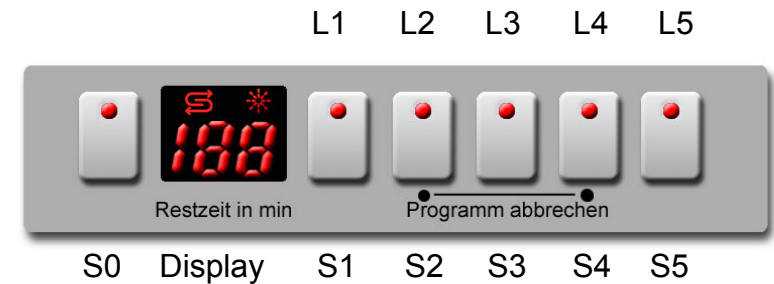

Kode-Tabelle:

S0	S1	S2	S3	S4	S5	Display
ZVW	INTENSIV 70°	AUTO 55/65°	ECO 50°	SCHNELL 35°	VORSPÜLEN	C1
ZVW	OK	AUTO 55/65°	ECO 50°	SCHNELL 35°	VORSPÜLEN	C2
ZVW	INTENSIV 70°	NORMAL 65°	ECO 50°	SCHNELL 35°	VORSPÜLEN	C3



Intensiv 70°



Normal 65°

auto

Auto 55°/ 65°



ECO 50°



Schnell 35°



Vorspülen



Oberkorb (OK)



Zeitvorwahl (ZVW)

5600 052 055

Ausg.: 11.03

I, WT, GV630

S0-60/0712