

Unzuverlässige Steuerungsmöglichkeit der Touch-Control KD9570.0 J KD9570.0BC

1 Einleitung

Bei der Touch-Control **ET-Nr. 543624** (Codenummer C21213502) muss bei Steuerungsproblemen überprüft werden, ob eine leitende Verbindung zwischen Metall - Kornisse und Haubenkörper besteht (mit Ohmmeter auf Durchgang prüfen).

2 Lösung

Es ist nicht notwendig die Touch-Control zu erden, sondern nur die Verbindung zwischen Haubenkörper und Metall-Kornisse herzustellen, falls dort Probleme der Touch-Control auftreten. Es dreht sich hierbei um den Potenzausgleich des "Metallumfeldes" der Touch-Control. Siehe Zeichnung:

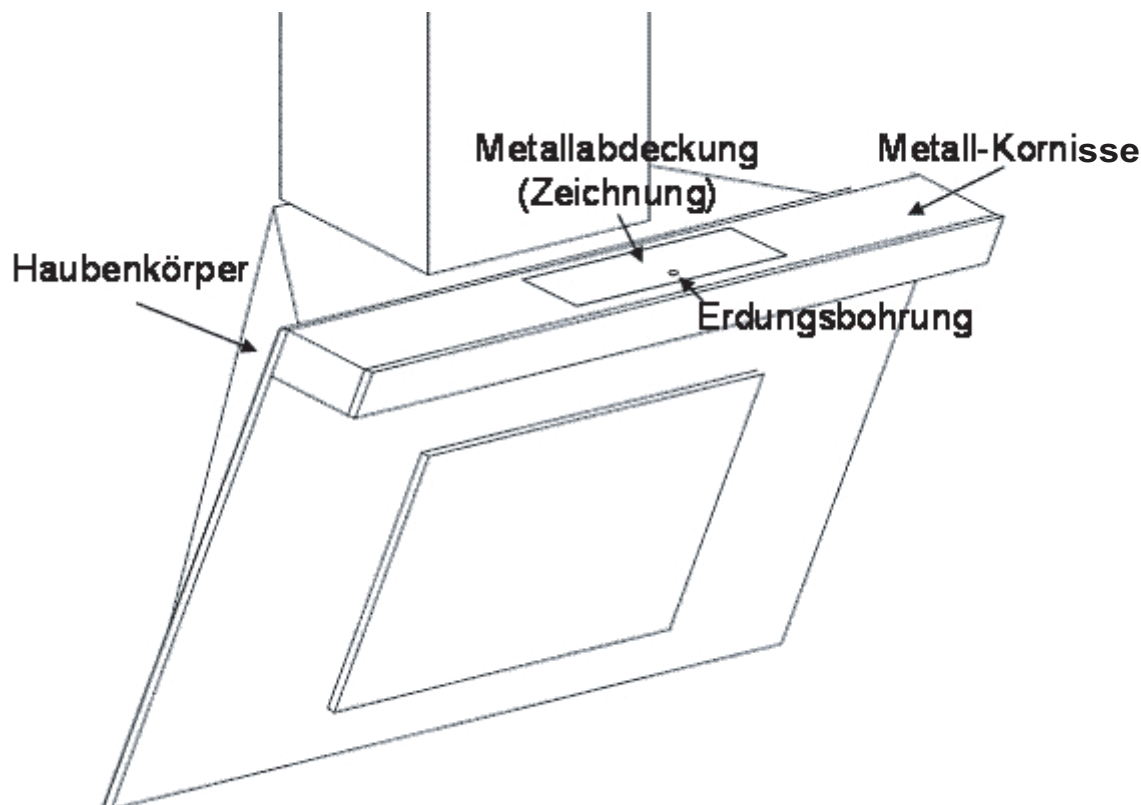

Ab Fertigung ca. Herbst 2010 wurde eine Metallabdeckung mit Erdungsbohrung, siehe Zeichnung, bei den Geräten eingesetzt, so dass dieser Fehler bei den Geräten ab Herbst 2010 behoben wurde.