

## Probleme beim Abpumpen

### Neue Struktur 60 cm - Elektromechanische Geschirrspüler

Diese Unterlage ergänzt die vorherige Technische Information H7-410-03-15.

#### IMPULSABPUMPEN

Ab der Seriennr. 920 ... (Mai '99) wird schrittweise bei allen elektromechanischen Geschirrspülern eine neue Elektronik, die das Abpumpverhalten verbessert, eingebaut.

- Durch diese Elektronik werden 3 kurze Pausen (2 sek.) bei jeder Abpumpphase durchgeführt. Auf diese Weise wird die Ablaufpumpe entlüftet.

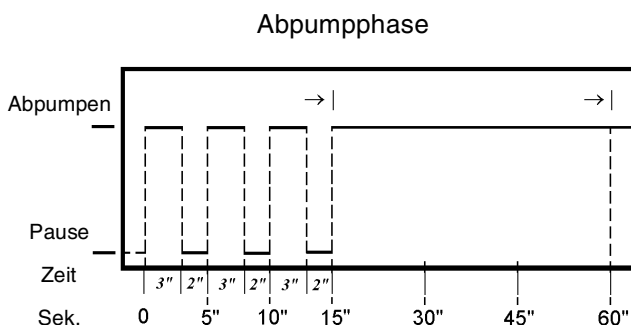

- Die Elektronik wird durch eine Schelle am oberen Kabel verbunden und, wie abgebildet, an den Timer angeschlossen.

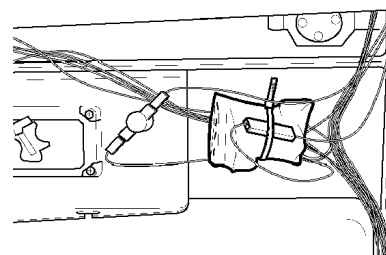

#### HINWEISE FÜR DEN KUNDENDIENST

Um das Problem mit dem Abpumpverhalten zu beseitigen, muß die Technische Information **H7-401-03-20** beachtet werden. Diese gilt für alle elektromechanischen Geschirrspüler ab Produktionsanfang.

Als Ersatzteil steht ein Kit zur Verfügung, das die Hauptteile zur Verbesserung des Abpumpverhaltens enthält. Der Anschluß der Abpumpelektronik muß gemäß der im Hinweiszettel beschriebenen Vorgehensweise ausgeführt werden. Die technische Code-Nr. des Hinweiszettels, der mit dem Kit geliefert wird, kann man der auf dem Timer gestempelten technischen Code-Nr. entnehmen.

#### Abpumpelektronik Kit

	Timer		
ET-Nr.	426796	427024	426797
Technische Code-Nr. (Auf dem TIMER gestempelt)	D26320/4	D26330/2	D26340/1
Stellung der Kontakte für das Anschließen der Elektronik			

## SCHALTPLAN

### OHNE ABPUMPELEKTRONIK

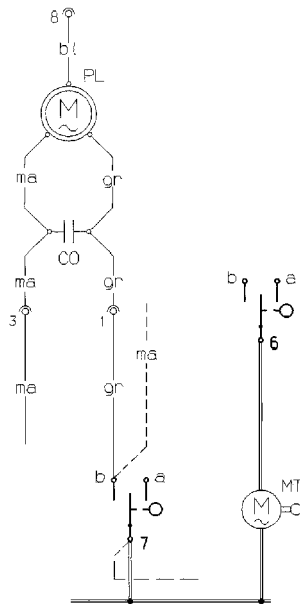

### MIT ABPUMPELEKTRONIK

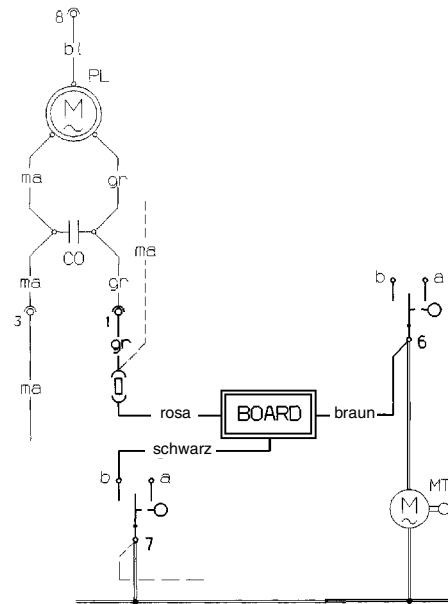

INHALT DES KITS	ET-Nr. 427056
Elektronik Kpl. (mit Schutz und Kabel)	427072
Schwimmerventil-Satz	426986
Steckverbinder	—
Schelle	—
Hinweiszettel	—

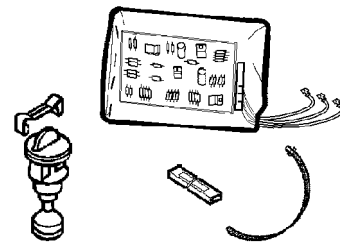

### HINWEISZETTEL (DEM KIT BEIGELEGT)

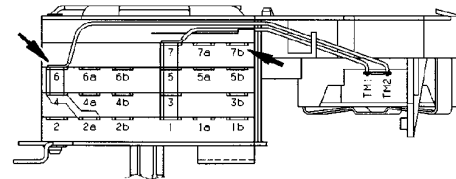
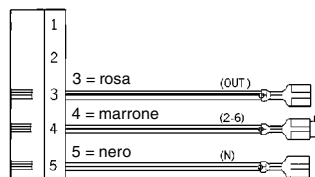
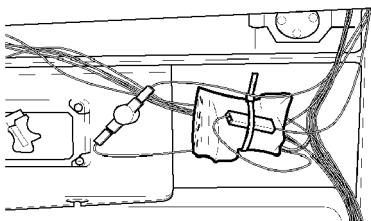

### ELEKTRONIK ZUR STEUERUNG DES ABPUMPENS

"Neue Struktur" elektromechanischer 60cm Geschirrspüler

GS mit folgenden Timern:                    427024                    426797                    426796  
     (D26330/2)                (D26340/1)                (D26320/4)

### Montageanleitung

- Die Tür und die Bedienblende entfernen.
- Die Elektronik mit der mitgelieferten Schelle an den oberen Kabel, wie im Bild, befestigen.
- Kabel («2-6» braun) der Elektronik an der Steckfahne (6) des Timers anschließen.
- Das Kabel (7B) vom Timer abtrennen und den mitgelieferten Steckverbinder anschließen und ihn dann an das Kabel («OUT» rosa) der Elektronik anschließen.
- Das Kabel («N» schwarz) der Elektronik an der Steckfahne (7B) des Timers anschließen.