

## Problemas al bombear

### Nueva estructura de 60 cm - Lavavajillas electromecánicas

Con objeto de evitar problemas al lavar en el cesto superior hay que observar el modo de proceder siguiente, al cual hay que atenerse con exactitud al llevar a cabo la comprobación.

#### 1) COMPROBACION DEL MOTOR

##### PURGA DEL SINFIN DE DESAGÜE ATASCADO

- Eliminar el fallo después de haber constatado las causas:
  - Residuos de grasa de vaselina o sedimentos de suciedad
  - Anillo en O de la bomba mal colocado
  - Motor de la bomba mal montado (mal montado en la base del equipo)

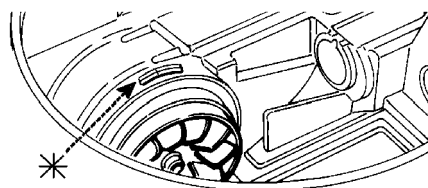

#### 2) FILTRO

##### CONJUNTO DE FILTRO INADECUADO (sin perforación de aire)

- Hay que sustituir el filtro sin perforación de aire por el filtro con perforación de aire n°. de rec. 427023. *Esta sustitución tiene que ser llevada a cabo necesariamente en todos los lavavajillas fabricados entre Febrero y Junio del 98 (números de serie 805... - 823...).*
- Obsérvese que la red del filtro interno no esté atascada. (Limpiar a fondo o sustituir el conjunto de filtro)

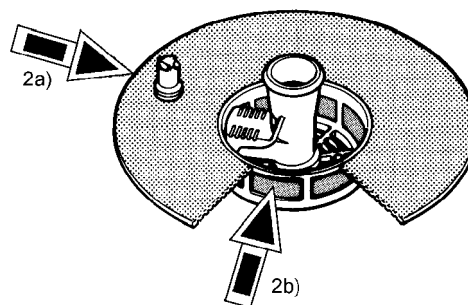

#### 3) VALVULA DE FLOTADOR

##### VALVULA DE FLOTADOR INADECUADA (antes de la modificación)

- Hay que sustituir la válvula por la válvula modificada (de color blanco) n°. de rec. 426986 que se incluye en el juego. *Esto ha de llevarse a cabo necesariamente en todos los equipos fabricados antes de Diciembre del 98 (n°. de serie 853).*



#### 4) ELECTRONICA

- La electrónica se monta en el lavavajillas tal y como se describe en la Información técnica **H7-410-03-19**.

## 5) BRAZOS PULVERIZADORES

- Comprobar que los brazos pulverizadores no se encuentran atastados (restos de comida) y, dado el caso, recambiarlos (nº. de rec. 426815).

## 6) JUNTA

- Comprobar la junta y, dado el caso, recambiarla (nº. de rec. 426811).
- La ranura de la junta (1) tiene que mirar hacia adelante.

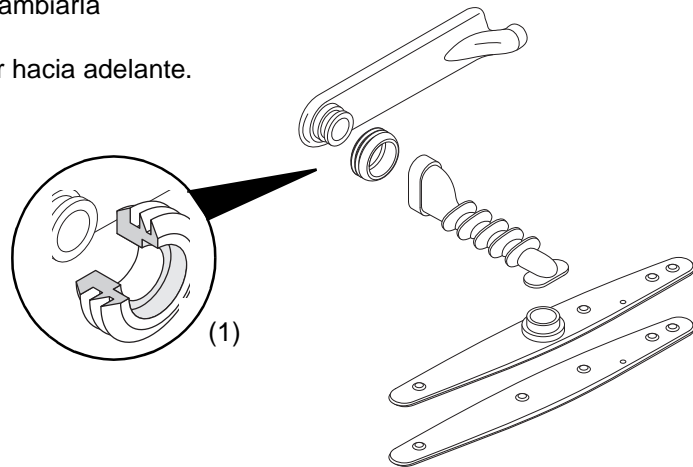

## COMPROBACION DEL FUNCIONAMIENTO

La comprobación del funcionamiento tiene lugar en conformidad con los puntos 1–6.

- Poner el temporizador a prelavado «D» y llevar a cabo algunos movimientos de entrada y salida y comprobar que la bomba de desagüe funciona impecablemente.
- Un bombeo óptimo se logra cuando después de una fase de bombeo de 60 segs. el nivel de agua residual en el desagüe está por debajo del borde del filtro o del espacio interior del filtro (véase la figura).

