

Problemas no bombeamento da água

Máquinas de lavar louça electromecânicas com nova estrutura de 60 cm

Esta documentação complementa as informações técnicas anteriores H7-410-03-15.

BOMBEAMENTO DA ÁGUA POR IMPULSO

A partir do número de série 920 ... (Maio de 1999), será instalada passa a passo uma nova electrónica em todas as máquinas de lavar louça electromecânicas, a qual melhora o processo de bombeamento da água.

- Através desta electrónica, são realizadas 3 pausas curtas (2 seg.) em cada fase de bombeamento. Desta forma, a bomba de descarga é purgada.

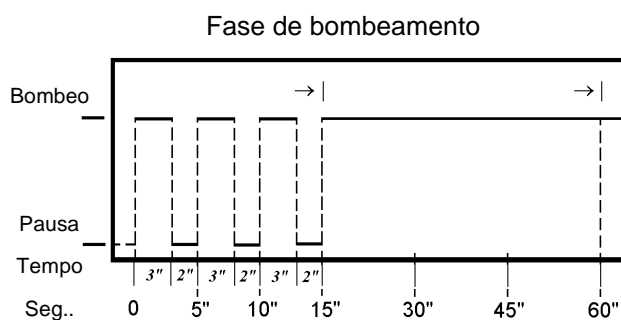

- A electrónica é ligada ao cabo superior através de uma braçadeira e, conforme com a ilustração, conectada ao timer.

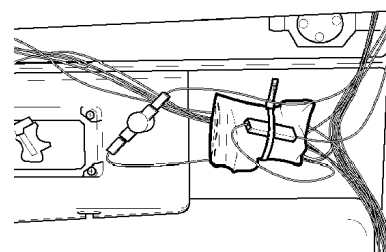

INDICAÇÕES PARA O SERVIÇO DE ASSISTÊNCIA TÉCNICA

Para eliminar o problema com o processo de bombeamento, precisa ser observado o modo de procedimento descrito ao informação técnica **H7-401-03-20**. Este vale para todas as máquinas electromecânicas a partir do começo da produção.

Está disponível um kit como peça de reposição que contém as peças principais para o melhoramento do processo de bombeamento. A conexão da electrónica de bombeamento precisa ser realizada de acordo com o modo de procedimento descrito no folheto de indicações. O número do código técnico do folheto de indicações, fornecido juntamente com o kit, pode ser retirado do número do código técnico estampado no timer.

Kit da electrónica de bombeamento	Timer	
Nº. de pç. de repos.	426796	
Nº. do código técnico (estampado no TIMER)	D26320/4	
Posição dos contactos para a conexão da electrónica		

ESQUEMA DE CIRCUITOS

SEM A ELECTRÓNICA DE BOMBEAMENTO

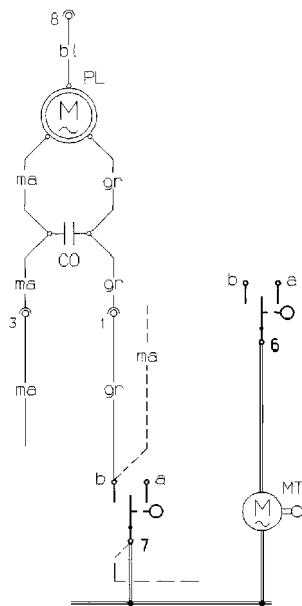

COM A ELECTRÓNICA DE BOMBEAMENTO

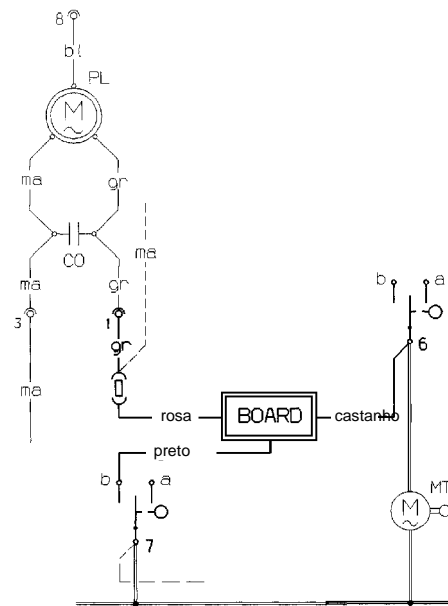

CONTEÚDO DO KIT	Nº. pç.de repos. 427056
Electrónica compl. (com protecção e cabo)	427072
Jogo de válvulas do flutuador	426986
Conector de plugue	—
Braçadeira	—
Folheto de indicações	—

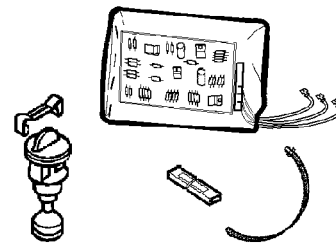

FOLHETO DE INDICAÇÕES (ANEXO AO KIT)

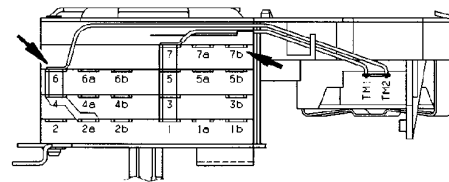
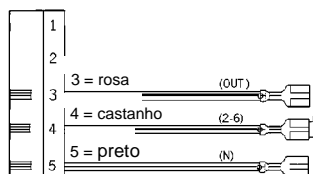
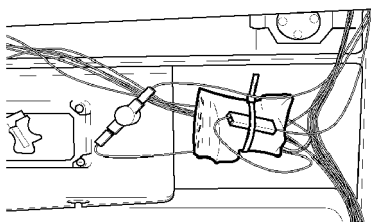

ELECTRÓNICA PARA O COMANDO DO BOMBEAMENTO

"Nova estrutura" - máquina de lavar louça electromecânica de 60 cm.

Lava-louça com os seguintes timers

427024 ((D26330/2)

426797 (D26340/1)

Instruções de montagem

- Remover a porta e o painel de comando.
- Fixar a electrónica com a braçadeira juntamente fornecida no cabo superior conforme com a ilustração.
- Conectar o cabo (2-6 castanho) da electrónica na cápsula de ficha (6) do timer.
- Separar o cabo (7B) do timer e conectar o conector de ficha juntamente fornecido e, então, conectá-lo ao cabo («OUT» rosa) da electrónica.
- Conectar o cabo («N» preto) da electrónica na cápsula de ficha (7B) do timer.